

TEKNISET TIEDOT

AGROTRON M

600 • 610 • 620 • 640 • 650

Traktorin tyyppi	600	610	620	640	650
Moottori					
DEUTZ dieselmoottori	TCD 2012 L06 2V			TCD 2012 L06 4V	
Sylinterit / iskutilavuus	kpl/cm ³ 6 / 6,057				
Ruiskutusjärjestelmä	DCR (DEUTZ Common Rail), 1600 bar, 7-reikäiset suuttimet				
Nimellisteho (2000/25/EC)*	kW/hv 89 / 121	97 / 132	114 / 155	125 / 171	133 / 181
Suurin teho (ECE R24.03)	kW/hv 97 / 132	105 / 143	120 / 164	129 / 176	135 / 184
Suurin teho (DPC)	kW/hv 97 / 132	105 / 143	122 / 166	133 / 181	141 / 192
Nimelliskierros-luku	r/min 2100				
Suurin vääntömomentti	Nm 527	574	655	717	749
Maksimiväännön kierros-luku	r/min 1600-1100	1600-1200	1700-1400	1700-1000	1700-1100
Teho maksimi väännöllä	kW/hv 88 / 120	96 / 131	110 / 149	120 / 163	126 / 171
Vakiotehon alue	r/min 1700 - 2100				1750-2100
Ilmanotto	Vasemman A-pylvään yläosassa				Konep. alla
Polttoainesäiliön tilavuus	litra 270			305	
Moottoriöljy / vaihtoväli	14 l / 500 t tai vuosittain			16 l / 500 t tai vuosittain	
Ohjaamo					
Ohjaamo	Suljettu, äänieristetty turvaohjaamo				
Melutaso	dB (A) 73 - 74				
Ilmastointilaitte	Vakiovaruste				
Monitoimikyynärnoja	Lisävaruste				
PoweComS kyynärnoja	Profiline mallissa				
Jousitettu ohjaamo	Mekaaninen vakio, pneumaattinen lisävaruste				
Sähköjärjestelmä					
Jännite	V 12				
Laturi, vaihtovirta	W/A 14 / 150			14 / 200	
Laturi, vaihtovirta	V/kW 12 / 4				
Akku	V/A 12 / 180				
Runko, jarrut ja ohjaus					
Etuakselin kardanaakseli	Keskikardanaani				
Etuakselin jousitus	50 km/t Vakio				
Etuakselin jousitus	40 km/t Lisävaruste				
Etuakselin hallinta	ASM Automaattinen, riippuen nopeudesta, ohjausjarruista, luistosta (100 % lukitus). Automatiikkaa voidaan kytkeä pois päältä				
Ajojarrut	etu/taka 4-vedon autom. kytkentä, märät levyjarrut				
Kääntökulma / kääntösäde	52 / 4,95		52 / 5,13		52 / 5,80
Ohjausjärjestelmä	Kuorman tunteva omalla pumpulla (42 l/min / 180 bar)				
Hydrauliikkajärjestelmä					
Toimintatapa	Avoin tai kuorman tunteva (lisävaruste)				
Öljysäiliö	Yhteinen voimansiirron kanssa				
Pumpun tuotto	l/min (bar) Avoin: 83 (200), Kuorman tunteva: 120 (200)				
Käytettävissä oleva öljymäärä	litraa Maks. 40				
Etuvoimanotto, lisävaruste					
Hallinta / pyörimissuunta	Sähköhydraulinen / oikea				
Nopeus, moottori 1960 r/min	1000				
Takavoimanotto					
Kytkin	Öljykylpyinen, moduloitu käyntiinlähtö				
Hallinta	Sähköhydraulinen				
Voimanottoakseli	Vaihdettavissa, pulttikiinnitys				
Akseliprofiili	1 ³ / ₈ 6-urainen tai 1 ³ / ₈ 21-urainen akseli				
Moottori r/min, 540/1000 ja 540E/1000E	1995 ja 1610				
Kaukohallinta	Vasen takalokasuojaja (myös vasen leveillä lokasuojilla)				

* ilman tuulettaa

** 250 t Biodieselä käytettäessä

TEKNISET TIEDOT

AGROTRON M

600 • 610 • 620 • 640 • 650

Traktorin tyyppi	600	610	620	640	650				
Voimansiirto									
Tyyppi	7200, 6-nopeuksinen perusvaihteisto; synkronoitu								
Powershift	4-nopeuksinen Powershift pikavaihteisto								
Automaattinen Powershift	Profiline malleissa								
Sähkö-hydr. suunnanvaihto	Vakio								
Suurin ajonopeus	40 / 50 km/t	Ohjataan moottorin ohjauksiköllä. Nopeus 40 / 50 km/t							
Vaihteiden määrä (ryöminällä)	24 / 24 (40 / 40)	24 / 24 (40 / 40)							
Värinänvaimennus	Hydraulinen torsiovaimennin								
Kytkin	Märkä monilevykytkin								
Kytkinlevyt	halkaisija / määrä	200 / 8		200 / 9					
* Ajonopeudet, AT 600, 610	Ryömintävaihteet				Normaalivaihteet				
	L	M	H	S	L	M	H	S	
1	0,40	0,48	0,57	0,68	3,24	3,89	4,65	5,58	
2	0,71	0,86	1,02	1,23	5,84	7,00	8,38	10,04	
3	1,15	1,37	1,64	1,97	9,36	11,22	13,43	16,11	
4	1,73	2,07	2,48	2,97	14,11	16,91	20,24	24,27	
5	-	-	-	-	19,40	23,26	27,84	33,38	
6	-	-	-	-	29,68	35,59	42,60	50,00	
** Ajonopeudet, AT 620									
1	0,41	0,50	0,59	0,71	3,38	4,05	4,85	5,81	
2	0,74	0,89	1,07	1,28	6,09	7,30	8,73	10,47	
3	1,19	1,43	1,71	2,06	9,76	11,70	14,01	16,80	
4	1,80	2,16	2,58	3,10	14,71	17,64	21,11	25,31	
5	-	-	-	-	20,23	24,25	29,03	34,80	
6	-	-	-	-	30,85	37,11	44,41	50,00	
** Ajonopeudet, AT 640									
1	0,39	0,47	0,56	0,67	3,18	3,81	4,56	5,47	
2	0,70	0,84	1,00	1,20	5,72	6,86	8,21	9,84	
3	1,12	1,35	1,61	1,93	9,18	11,00	13,17	15,79	
4	1,69	2,03	2,43	2,91	13,83	16,58	19,84	23,79	
5	-	-	-	-	19,01	22,80	27,29	32,71	
6	-	-	-	-	29,10	34,89	41,75	50,00	
*** Ajonopeudet, AT 650									
1	0,39	0,47	0,56	0,67	3,18	3,82	4,57	5,48	
2	0,70	0,84	1,01	1,21	5,73	6,87	8,22	9,86	
3	1,12	1,35	1,61	1,94	9,19	11,02	13,19	15,82	
4	1,69	2,03	2,43	2,92	13,85	16,61	19,88	23,83	
5	-	-	-	-	19,05	22,84	27,33	32,77	
6	-	-	-	-	29,15	34,95	41,83	50,00	
*) Renkaat 18.4R38, **) Renkaat 580/70R38, ***) Renkaat 20.8-42. Kaikki nopeudet sekä eteen että taakse.									
Nostolaite									
AGROTRONIC-hD	Vetovastus/asento/sekoitus/uiva/diagnostiikka/heilunnan vaimennus/luisto								
Takanostolaitteen kategoria	II / III; pikakiinnityskourat								
Takanostolaitteen nostokyky	kg	9200							
Takanostolaitteen kaukohallinta	Kummassakin takalokasuojassa								
Etunostolaite (lisäv.) nostokyky	kg	4.000						4.500	
Etunostolaitteen kategoria	II; pikakiinnityskourat								
Ulkopuoliset venttiilit									
Mekaanisia venttiilejä	kpl	4							
Sähköisiä venttiilejä - Profiline	kpl	4							
Rinnakkaiskäyttö	Vakio								
Toiminnot	2-toiminen uivalla asennolla, kytkentä paineen alaisena								
Hallinta	Mekaaninen yksi vipu hallinta /lohko								
Hallinta - Profiline	Sähköinen joystick 1+2 lohko: PowerComS vivussa 3+4 lohko								
Virtaus	Säädettävissä								

TEKNISET TIEDOT

AGROTRON M

600 • 610 • 620 • 640 • 650

- a Akseliväli
b Pituus
c Korkeus
d Pyörän keskeltä katolle

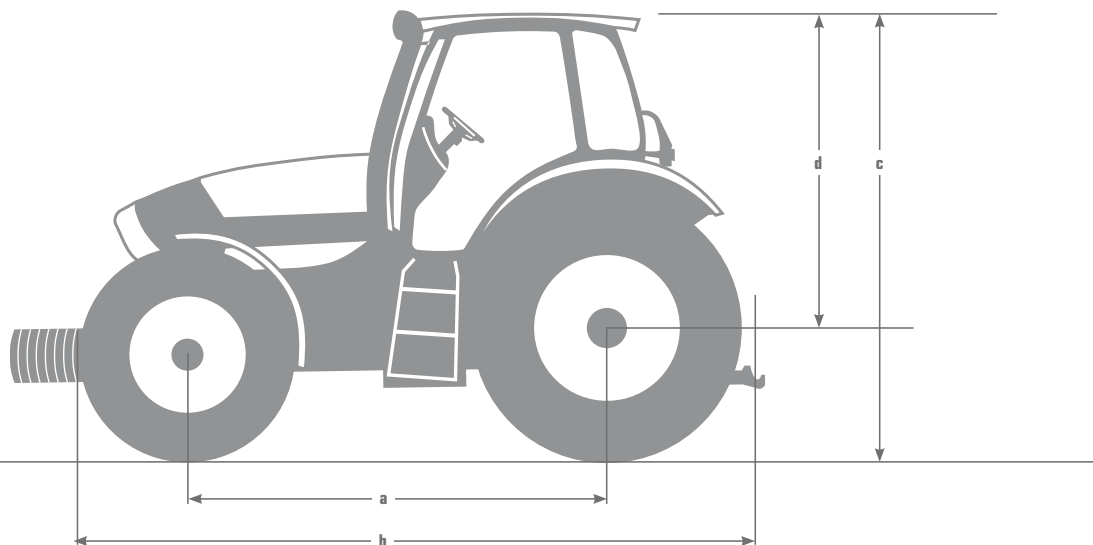

Traktorin tyyppi	600	610	620	640	650
Mitat (mm)					
a Akseliväli		2.647		2.767	2.817
b Pituus		4.587		4.757	4.807
c Korkeus ohjaamon päälle*		2.922		2.997	3.127
d Korkeus akselin keskip. katon päälle**		2.102		2.102	2.202
Suurin leveys, renkaat		2.540			2.720
Kääntösäde, raideväli 1900 mm		4.950		5.125	5.800
Maavara		520		570	605

Renkaat: Agrotion 600/610: 18.4R38; 620/640: 20.8R38; 650: 650/65-42

Painot (kg)					
Kuormittamaton paino, edessä / takana		1.880/3.580	2.010/3.700	2.010/3.960	2.700/4.050
Kuormittamaton kokonaispaino		5.460	5.610	5.970	6.750
Suurin sallittu kuorma, edessä / takana		2.320/2.920	2.690/3.500	2.690/4.640	2.500/4.950
Suurin sallittu kokonaiskuorma		3.040	3.390	4.030	4.250
Suurin sallittu paino, etuakseli		4.200	4.700		5.200
Suurin sallittu paino, taka-akseli		6.500	7.200	8.600	9.000
Suurin sallittu kokonaispaino		8.500	9.000	10.000	11.000

Rengasyhdistelmät, raidevälit (mm)		Raideväli (mm)			
14.9R24	edessä	1700			
16.9R38	takana	1600/1700			
480/70R24	edessä	1800			
520/70R38	takana	1800			
16.9R24	edessä	1800			
18.4R38	takana	1800			
540/65R24	edessä	1900			
600/65R38	takana	1850			
420/70R28	edessä		1600/1800		
18.4R38	takana		1800		
16.9R28	edessä		1900	1900	
20.8R38	takana		1900	1906	
480/70R28	edessä		1900	1900	
580/70R38	takana		1900	1906	

TEKNISET TIEDOT

AGROTRON M

600 • 610 • 620 • 640 • 650

Traktorin tyyppi		600	610	620	640	650
Rengasyhdistelmät, raidevälit (mm)						
Normaalirengastus (tehdastoimitus)		Raideväli (mm)				
540/65R28	edessä			1900	1900	
650/65R38	takana			1850	1854	
540/65R30	edessä					1880
650/65R38	takana					1865
540/65R34	edessä					1880
650/65R42	takana					1865
600/70R30	edessä					1850
620/70R42	takana					1865
600/70R30	edessä					1880
650/65R42	takana					1865
600/70R30	edessä					1950
710/75R34	takana					1980
600/70R30	edessä					1950
710/70R38	takana					1980
Sallitut rengastukset kiinteillä vanteilla		Raideväli (mm)				
230/95R32	edessä	1600/1800		1600/1800		
230/95R48	takana	1500/1800		1500/1800		
270/95R32	edessä	1500/1900				
270/95R48	takana	1500/1800				
230/95R36	edessä	1600/1800				
270/95R48	takana	1500 /1800				
270/95R32	edessä	1500/1900				
300/95R46	takana	1500/1800				
230/95R36	edessä		1900			
270/95R48	takana		1800/2000			
270/95R32	edessä		1900			
300/95R46	takana		1800/2000			
270/95R38						2.000
300/90R50						2.000
270/95R42						2.000
270/95R54						2.000
Mahdolliset raidevälit	edessä	1450 - 2050		1450 - 2050	1450 - 2050	
säädettävillä vanteilla	takana	1400 - 2000h		1400 - 2000	1550 - 2250	
Laippamitat ja välityssuhteet						
Laippaetäisyys, edessä	mm	1710	1710	1710	1710	1.788
Pyörän kiinnitys, edessä	mm	275 x 8 x 20	275 x 8 x 20	275 x 8 x 20	275 x 8 x 20	335 x 10 x 22
Laippaetäisyys, takana	mm	1640	1640	1640	1890	1.890
Pyörän kiinnitys, takana	mm	275 x 8 x 22	275 x 8 x 22	275 x 8 x 22	275 x 8 x 22	275 x 8 x 22
Akseleiden välityssuhde i (taka/etu)		1,3625	1,3625	1,3255	1,3171	1,2558
Vetosuhde prosenteissa: ((Vierintäkehä edessä / vierintäkehä takana x i) - 1) x 100%. Saatua prosenttiluku pitää olla vähintään + 0,5 ja enintään + 4,5.						

*3) Saatavilla olevat renkaat löytyvät voimassa olevasta hinnastosta. Koskien laitteita ja varusteita, katso voimassa olevaa hinnastoa ja ota yhteyttä myyjään. Paripyöriä voidaan käyttää sekä edessä että takana.

Tämä painotuote on tarkoitettu kansainväliseen jakeluun. Kuvissa näytetään sekä erikois- että vakiovarusteita. Kaikkia kuvattuja malleja ei ole saatavana kaikissa maissa. Jälleenmyyjä tietää mitkä varusteet ja vaihtoehdot ovat saatavilla. Jotkut esitetyt työkoneet eivät välttämättä täytä kyseessä olevan maan määräyksiä. Asiakkaan tulee keskusteltuaan myyjän kanssa - ottaa tämä huomioon. Kaikki tässä esitteessä esitetyt kuvat ja tiedot voivat muuttua ilman etukäteisilmoitusta. Emme vastaa tässä esitteessä mahdollisesti esiintyvistä virheistä. Tässä esitteessä mainitut seikat eivät ole sitovia ja ne voivat muuttua teknisistä, kaupallisista tai lallisista syistä. Valmistaja ei vastaa edellä mainituista seikoista. SAME DEUTZ-FAHR DEUTSCHLAND GmbH pidättää itselleen oikeuden muuttaa traktorin teknisiä tai rakenteellisia ominaisuuksia, ilmoittamatta siitä etukäteen.



SAME DEUTZ-FAHR

SAME DEUTZ-FAHR DEUTSCHLAND GmbH,
D-89415 Lauingen, www.deutz-fahr.de

Y-maatalous

Alhoniituntie 4, 01900 Nurmijärvi
Puh. 09-2764 550, faksi 09-2764 5555
info@yrma.net www.yrma.net

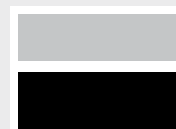

EVOLVING AGRICULTURE.